

OOO

Relazioni tra classi

Associazione

Aggregazione composizione

Derivazione ed ereditarietà

Relazione di associazione

E possibile legare varie classi presenti in un progetto con una **relazione di associazione**.

Una associazione individua una "connessione" logica tra classi quindi tra le istanze delle classi coinvolte

In UML viene rappresentata da una linea che collega due classi.

- agli *estremi della linea* si indicano le **molteplicità della relazione** (cardinalità), ovvero la quantità di oggetti di una classe che sono legati all'altra
- al *centro* della linea viene indicato cosa indica la relazione.

Esempi di molteplicità

0..1 (da zero ad una istanza)
0..* (zero o più istanze)
1..* (una o più istanze)
1..6 (da una a sei istanze)

Esempio

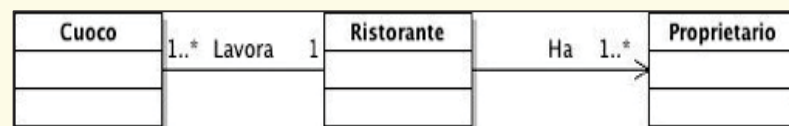

Associazioni:

- La prima relazione tra Cuoco e Ristorante indica:
 - *Un cuoco lavora in un ristorante*
 - *In un ristorante lavorano uno o più cuochi*
- Nella seconda è presente una freccia che indica la navigabilità dell'associazione e stabilisce un tipo di associazione monodirezionale.
 - *Un ristorante ha uno o più proprietari* e non si ha nessuna informazione riguardo alla relazione che intercorre tra Proprietario e un Ristorante.

Aggregazione e Composizione

Aggregazione e composizione

Sono speciali forme di associazione che specificano una relazione **whole-part** (*tutto-parte*) tra l'aggregato (contenitore) e le parti componenti

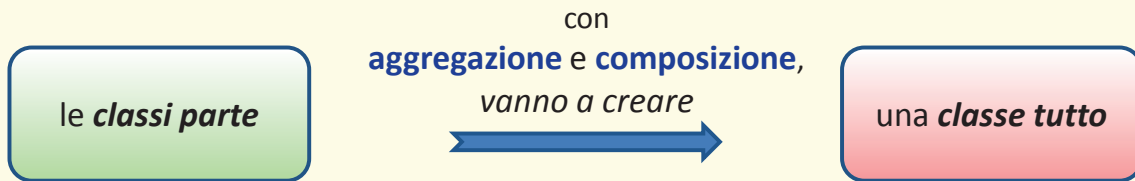

- **Aggregazione:** relazione **non forte** (le parti esistono anche senza il tutto).
Le classi parte **hanno un significato anche senza che sia presente la classe tutto.**

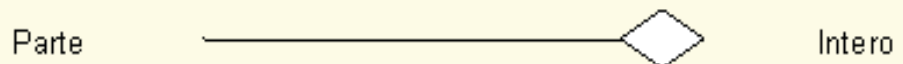

- **Composizione:** relazione **forte** (le parti dipendono dal tutto, per esempio i muri e la stanza).
Le classi parte **hanno un reale significato solo se sono legate alla classe tutto** quindi se l'aggregato viene distrutto anche le sue parti vengono distrutte.

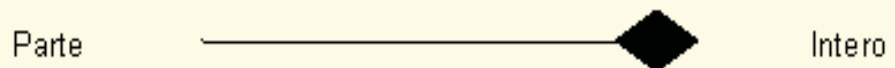

3

Composizione

- La composizione viene considerata una forma forte di aggregazione
- Il “tutto” è il **solo proprietario** (owner) delle proprie parti, dette “componenti”
 - L’oggetto “parte” appartiene al più ad un unico “tutto”
 - La **molteplicità** dalla parte del “tutto” può essere solo 0 oppure 1

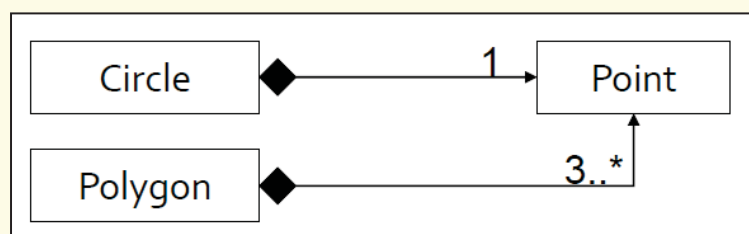

- Il **tempo di vita** (life-time) della “parte” è subordinato (minore o uguale) a quello del “tutto”
 - L’oggetto “tutto” gestisce la **creazione** e la **distruzione delle sue parti**

4

Aggregazione

- Il **“tutto”** **NON** è il solo proprietario (owner) delle proprie parti
 - L'oggetto **“parte”** può essere condivisa da più oggetti **“tutto”**
 - Non ci sono limiti alla **molteplicità** dalla parte del **“tutto”**

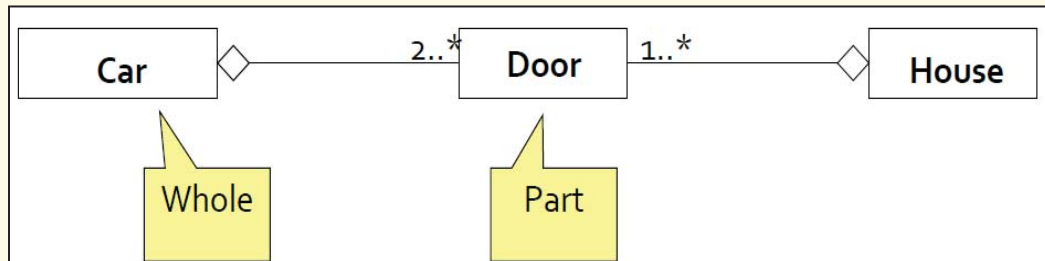

- Il **tempo di vita** (life-time) della **“parte”** **NON** è subordinato a quello del **“tutto”** in quanto le sue **“parti”** esistono indipendentemente
 - L'oggetto **“tutto”** non è responsabile della **creazione** e della **distruzione delle sue parti**

Aggregazione e Composizione

Esempi

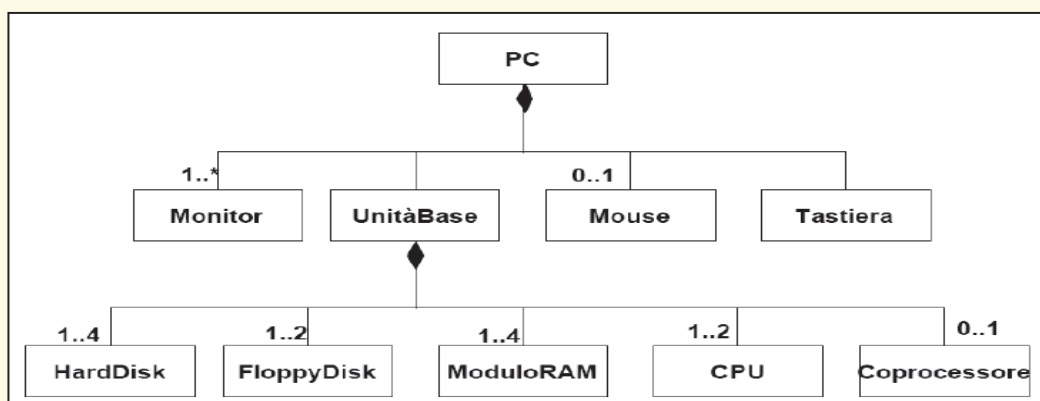
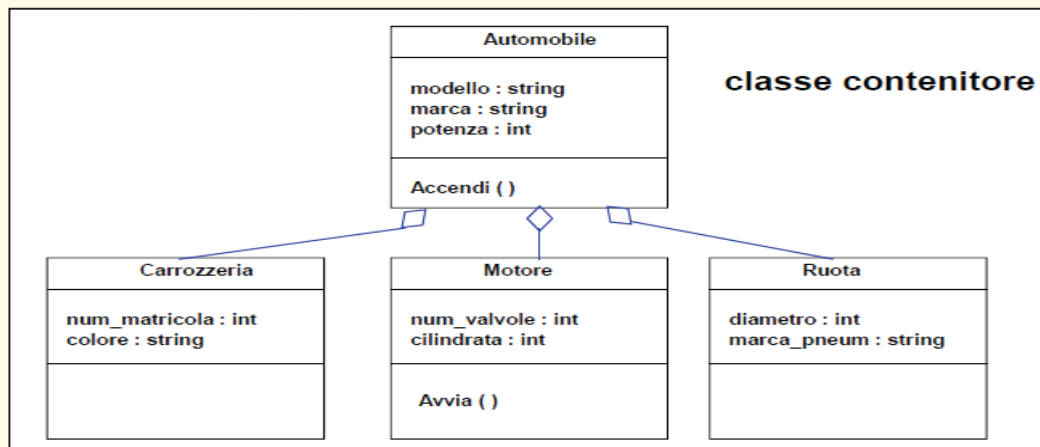

Aggregazione e Composizione

Esempi

Rappresentazione con il diagramma delle classi (UML)

Aggregazione

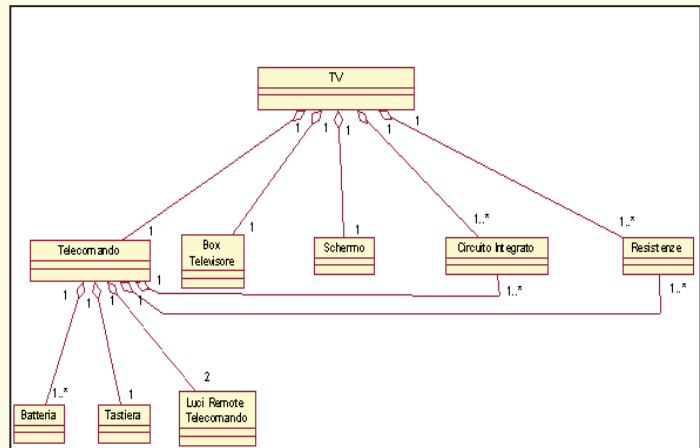
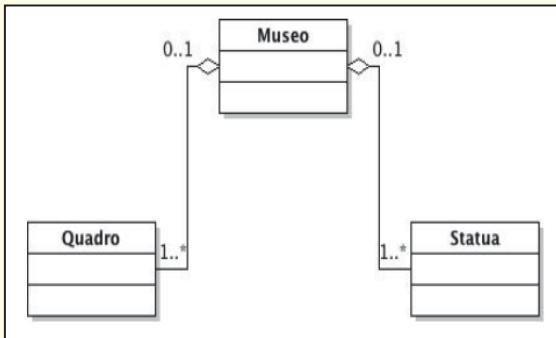

Composizione

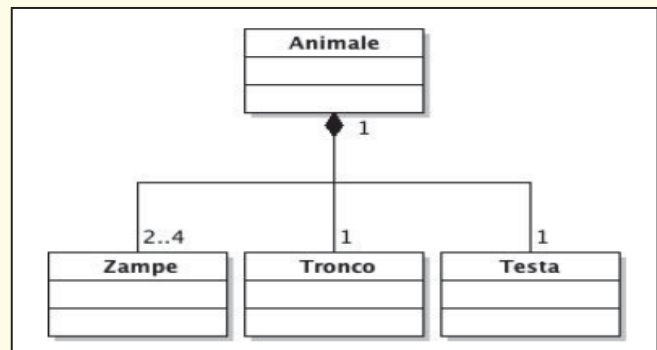
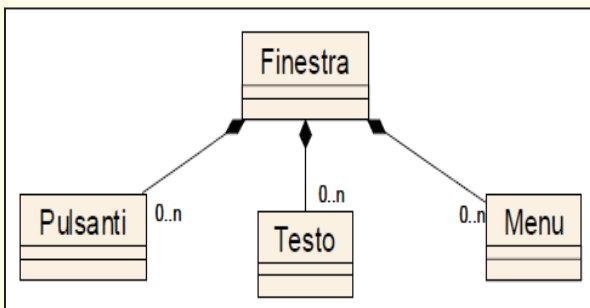

7

Composizione

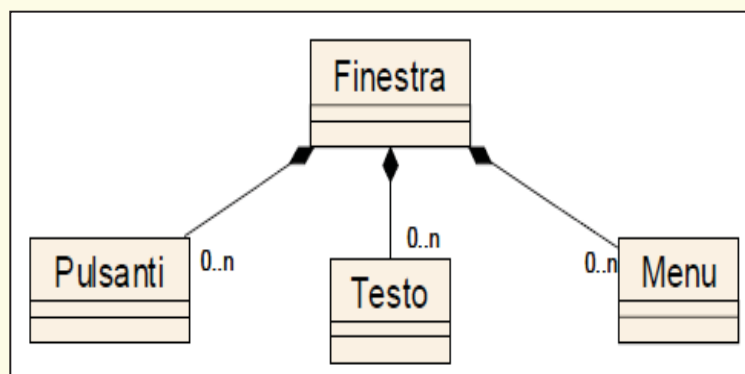

Implementazione:

In questo caso è come avere una classe all'interno di un'altra classe.

Per tradurre tale relazione si deve:

- aggiungere una **variabile membro alla classe composta** del tipo della classe componente;
- implementare il **costruttore della classe composta** in modo da richiamare il costruttore della classe componente
- il distruttore, o un suo sostitutivo, della classe composta provvederà a distruggere anche gli oggetti componenti

Agregazione

Ogni Automobile ha una Carrozzeria ed un Motore.
Istanze di Motore e Carrozzeria possono esistere senza l'oggetto contenitore Automobile

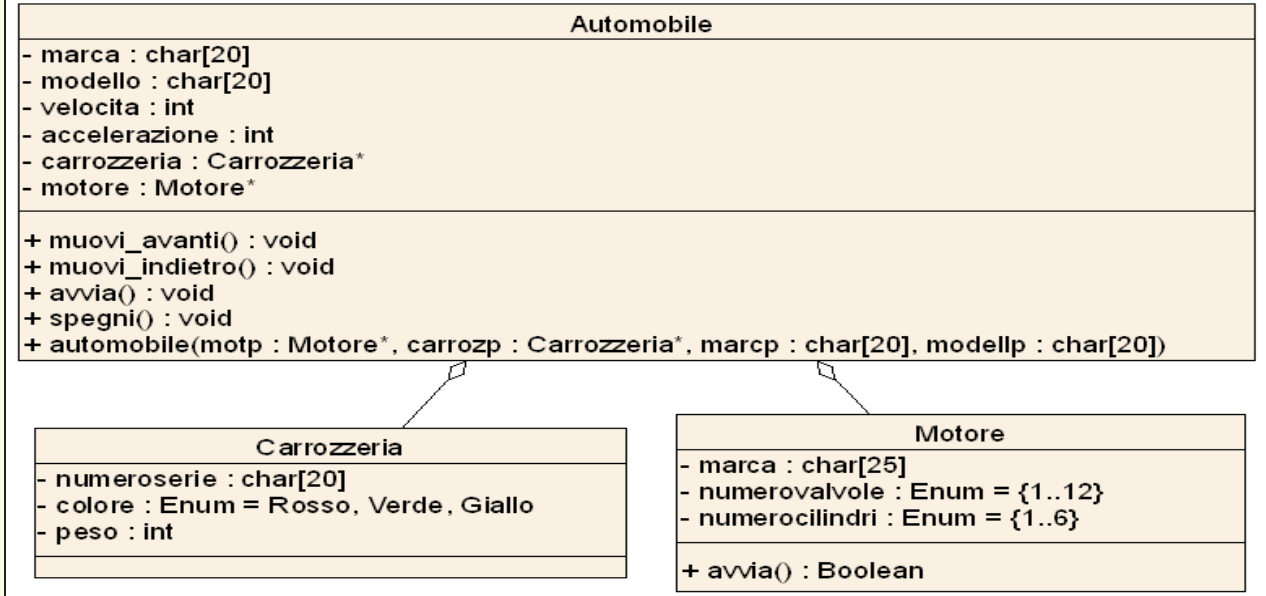

Implementazione:

Per realizzare l'aggregazione è necessario:

- **definire dei riferimenti alle istanze aggregate** (puntatori) nella parte privata della classe aggregante (il numero di riferimenti dipende dalla molteplicità)
- definire delle operazioni per esportare i riferimenti delle istanze aggregate

Agregazione

Esempio

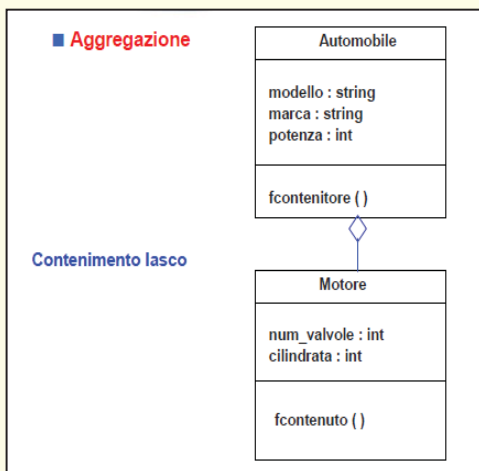

```

Contenitore
#include "Motore.h" /* serve per inserire all'interno della classe la
                    classe Motore*/

class Automobile {
private:
    Motore* c;           // puntatore alla classe Motore
public:
    Automobile(Motore* q):c(q){};
    void fcontenitore() {
        c -> fcontenuto();
    };
};

 Automobile(Motore* q):c(q){}; è il costruttore della classe Automobile il quale
usa il costruttore della classe Motore a mezzo del puntatore precedentemente
dichiarato→viene inizializzato il puntatore c all'indirizzo dell'oggetto puntato
da q appartenente alla classe Motore

 Automobile::fcontenitore() è una funzione appartenente alla classe
Automobile

 c -> fcontenuto(); permette di utilizzare la funzione membro fcontenuto() di
Motore all'interno della classe Automobile
    
```

```

Contenuto
class Motore {
public:
    Motore();
    void fcontenuto();
private: // variabili membro
};

 Motore::Motore() è il costruttore della classe

 Motore::fcontenuto() è una funzione pubblica della classe
Motore

 nella parte privata vanno inserite le variabili membro della
classe
    
```

```

Una volta effettuato ciò l'utente della classe Contenitore deve:
1. creare l'oggetto contenuto
2. definire e inizializzare un puntatore ad esso
3. costruire l'oggetto contenitore passandogli il puntatore al contenuto

int main() {
    Motore c(lista valori iniziali);
    Motore* ptr=&c;
    Automobile A(ptr);
    A.fcontenitore(); /* tale chiamata opera su un oggetto contenitore e
                       indirettamente sul contenuto */
}
    
```

Derivazione ed ereditarietà

Derivazione

Richiamiamo il concetto di derivazione.
Quando si deriva una classe da un'altra:

la classe derivata
eredita
tutti gli attributi e tutti i metodi
definiti *pubblici* o *protetti* (ma non quelli privati)
appartenenti alla classe padre.

Una **classe derivata** può essere considerata un'**estensione** di una classe oppure una **classe che eredita** le proprietà e i metodi da un'altra classe.
Consente di espandere o personalizzare le funzionalità di una classe base, senza costringere a modificare la classe base stessa.

La **classe originaria** viene denominata **classe base**.

La **classe derivata** viene anche chiamata **sottoclasse**.

E' possibile **derivare più classi da una singola classe base**.

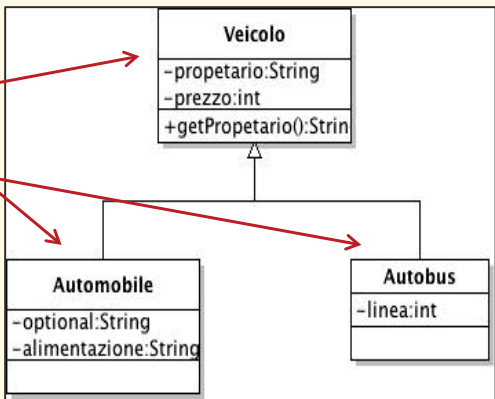

Derivazione ed ereditarietà

La **derivazione** è spesso utilizzata per **specializzare** una classe che possiede attributi più generali.

In UML il concetto di ereditarietà si rappresenta con una linea con una freccia con una punta a triangolo in direzione della classe padre.

Concetto di specializzazione: la classe Autobus è più ricca di informazioni rispetto alla classe padre Veicolo e quindi risulta più specifica.

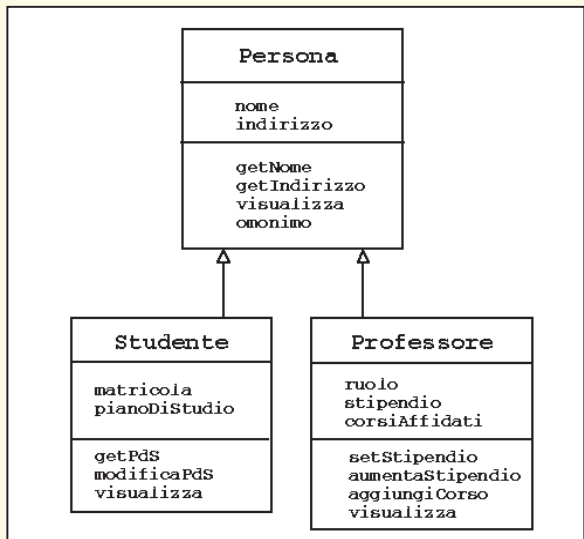
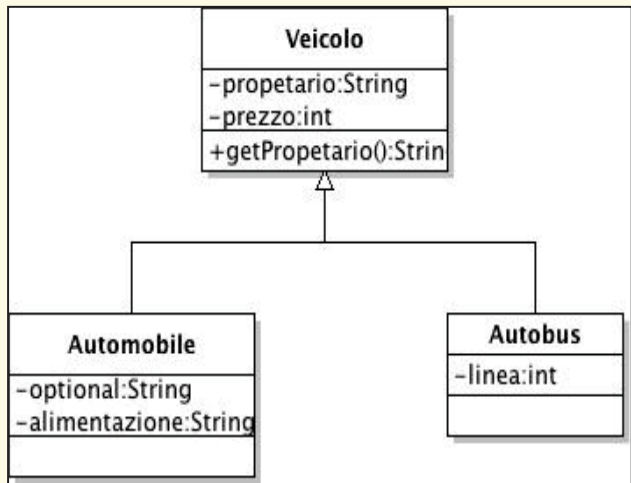

Derivazione ed ereditarietà

Esempio Derivazione Singola

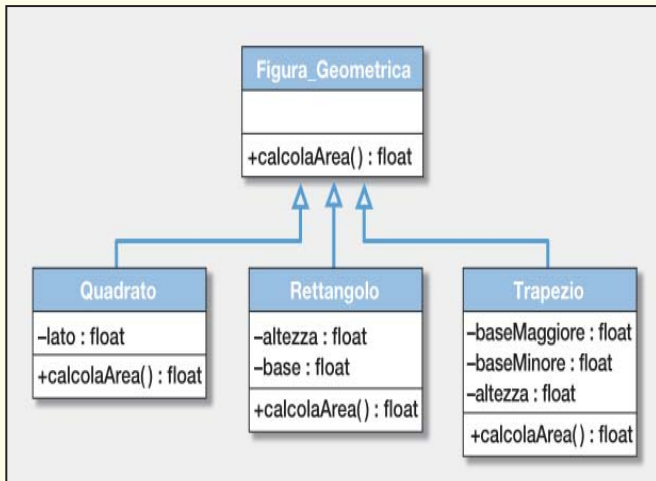

Esempio Derivazione Multipla

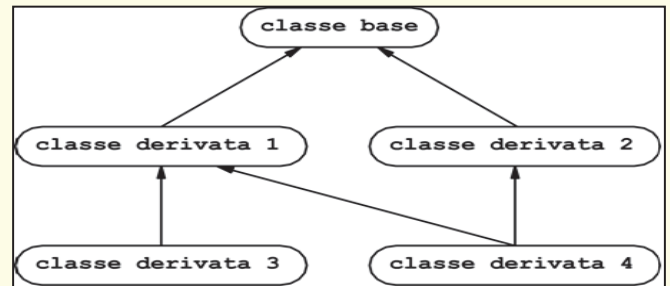
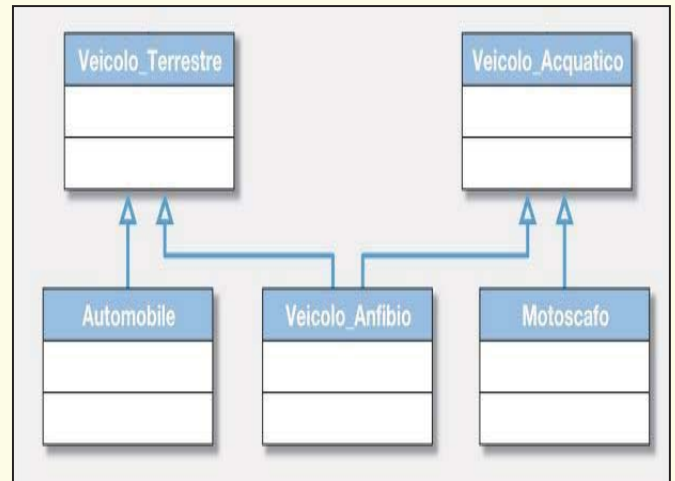

13

Derivazione ed ereditarietà

La classe derivata può:

- **Ereditare** attributi e metodi della classe base
- **Aggiungere** nuove funzionalità alla classe base
 - **modificare i privilegi d'accesso**
 - aggiungere **nuove funzioni membro e nuovi attributi**
 - **modificare tramite overloading** le funzioni membro esistenti
 - **riscrivere tramite overriding** le funzioni membro esistenti

Sintassi di una classe derivata

Per descrivere una classe derivata si fa uso della seguente sintassi:

```
class classe derivata : <specificatore d'accesso> classe base
{
.....
.....
};
```

Esempio

```
class pesce_rosso : public pesce
{
.....
.....
};
```

La **classe derivata** si chiama pesce_rosso. La **classe base** ha visibilità pubblica e si chiama pesce.

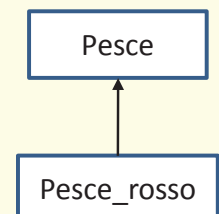

14

Derivazione ed ereditarietà

Il meccanismo di ereditarietà, pur essendo abbastanza semplice, richiede una certa attenzione, perchè dipende dallo standard della classe base.

Gli **attributi** ed i **membri**
che vengono **ereditati** dalla *classe base*
possono cambiare la loro visibilità nella *classe figlia*,
in base allo **specificatore d'accesso** con il quale si esegue l'ereditarietà stessa.

```
class classe derivata : <specificatore d'accesso> classe base
{
.....
.....
};
```

Lo **specificatore d'accesso** indica il tipo di eredità e può essere: *public*
protected
private

Derivazione ed ereditarietà

Regole

Con l'ereditarietà un accesso può restringersi o restare uguale ma mai ampliarsi.

Membri della classe base o superclasse	diventano nella classe derivata definita con <u>specificatore <i>public</i></u>	diventano nella classe derivata definita con <u>specificatore <i>protected</i></u>	diventano nella classe derivata definita con <u>specificatore <i>private</i></u>
public	public	protected	private
protected	protected	protected	private
private	non accessibili	non accessibili	non accessibili

```
class classe derivata : <specificatore d'accesso> classe base
{
.....
.....
};
```

Derivazione ed ereditarietà

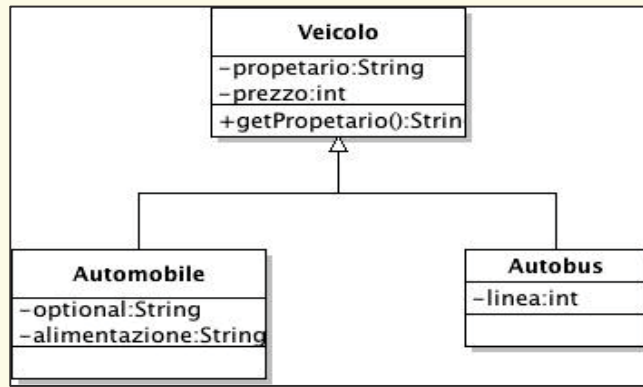

Quando verrà *Istanziato un oggetto della classe Autobus*



verrà *richiamato il costruttore della classe Veicolo* che inizierà i due attributi della classe

Se si vuole conoscere il proprietario dell'Autobus, non sarà possibile accedere direttamente all'attributo, in quanto definito privato, ma si potrà utilizzare il metodo getProprietario() (definito pubblico) che restituirà il valore dell'attributo proprietario.

Derivazione ed ereditarietà

Esempio

- I messaggi comuni (sposta, ingrandisci, ...) sono definiti in maniera astratta nella **classe di base** "Forma"
- Le **sottoclassi** li **ereditano** e li **implementano** in modo specifico
- Il programma "client" ignora i dettagli di implementazione e gestisce in modo omogeneo tutti i sottotipi di "Forma"

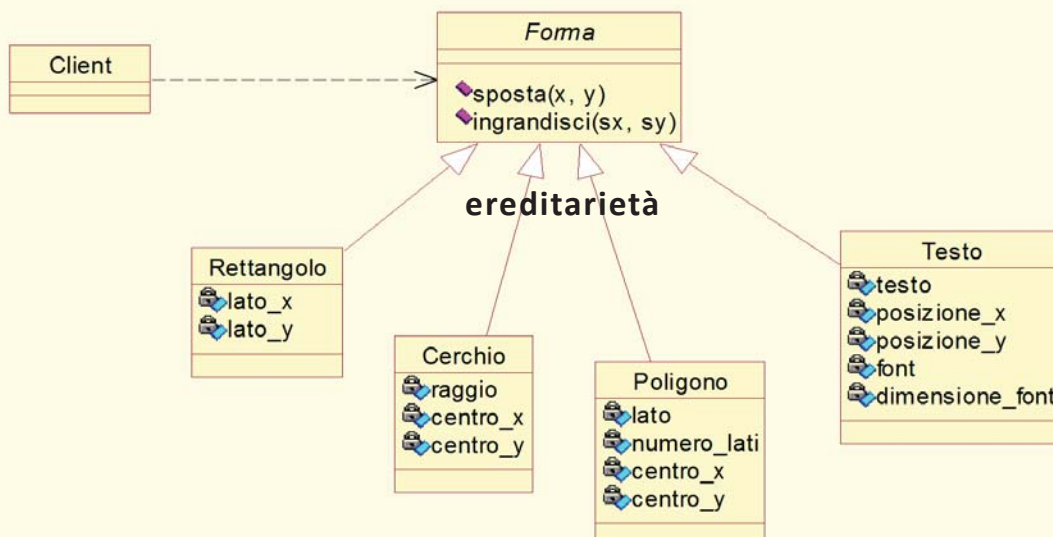

Derivazione ed ereditarietà

Esempio

Il metodo `calcolaArea` della classe `Figura_Geometrica` è ridefinito in tutte le classi derivate: questo significa che ogni classe implementa uno specifico algoritmo di calcolo dell'area mantenendo solo la firma del metodo ereditato.

Per calcolare l'area di una figura geometrica disponendo di:

- un **oggetto figura** istanza di una qualsiasi classe della gerarchia

è quindi sufficiente invocare questo metodo:

```
...
area = figura.calcolaArea();
...
```

```
int main()
{
    Quadrato figura1;
    Trapezio figura2;
    float area1, area2;
    ...
    area1 = figura1.calcolaArea();
    area2 = figura2.calcolaArea();
    ...
}
```

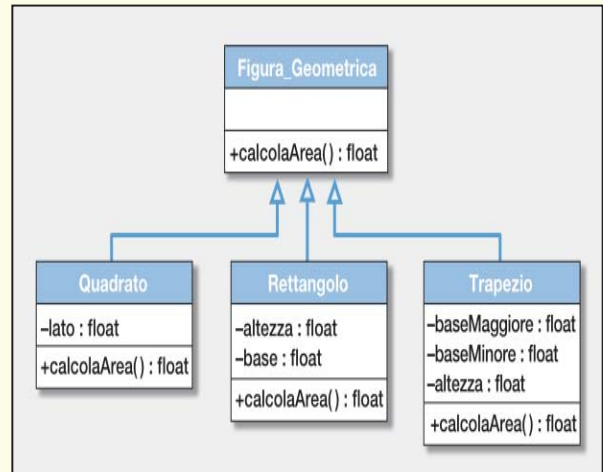

Applicando il **polimorfismo** il codice è in grado di determinare il metodo da invocare (quello definito nella classe `Quadrato`, oppure nella classe `Rettangolo`, o nella classe `Trapezio`) in funzione della classe di cui l'oggetto `figura` è istanza.

Derivazione ed ereditarietà

Utilizzando un linguaggio di programmazione non orientato agli oggetti, e quindi privo del polimorfismo, il codice sarebbe invece risultato simile al seguente:

```
...
if (nomeFigura == "Quadrato")
    area = calcolaAreaQuadrato();
else
    {if (nomeFigura == "Rettangolo")
        area = calcolaAreaRettangolo();
    else
        area = calcolaAreaTrapezio();
    }
...
```

